

AeraLogic®

SISTEMAS DE DESINFECCIÓN ULTRAVIOLETA
GERMICIDA PARA DUCTOS DE AIRE

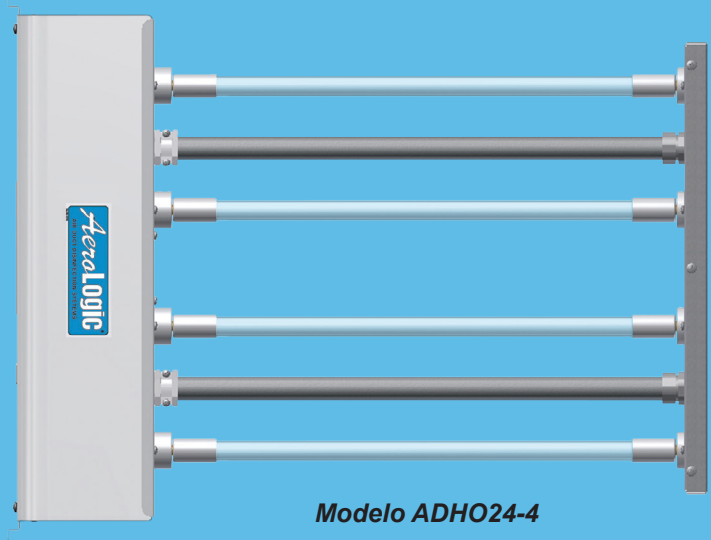

Modelo AERO-24



Modelo ADHO24-4

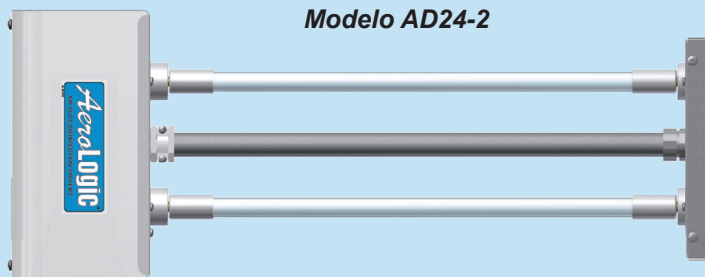

Modelo AD24-2



ATLANTIC ULTRAVIOLET
CORPORATION® DESDE 1963

ACERCA DE NOSOTROS

Desde 1963, Atlantic Ultraviolet Corporation® ha sido pionera en el descubrimiento y desarrollo de los usos beneficiosos de la energía ultravioleta. A través de los años, estos esfuerzos



han conducido al desarrollo de técnicas valiosas de bajo costo, no perjudiciales al medioambiente que han sido aplicadas a productos conocidos y respetados a nivel mundial.

Los especialistas de Atlantic Ultraviolet Corporation® proveen asistencia al cliente en la selección de lámparas y equipos germicidas. Su conocimiento especializado es un recurso valioso en la formulación de soluciones eficaces y económicas ultravioleta. Inventarios amplios y un personal dedicado permiten que Atlantic Ultraviolet Corporation® cumpla su compromiso de proporcionar un suministro y servicio rápido y responsable al cliente.

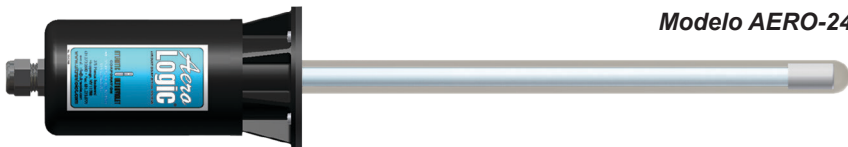

Modelo AERO-24

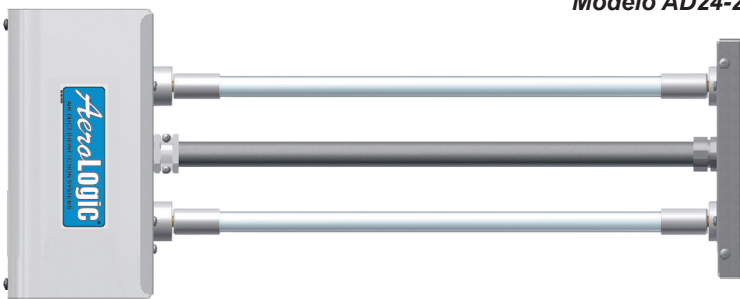

Modelo AD24-2

ULTRAVIOLETA GERMICIDA

El método de desinfección ultravioleta germicida es rápido y único. Este, utiliza lámparas ultravioleta germicidas que producen longitudes de onda ultravioleta—254 nanómetros (nm)— medida letal para las bacterias, los virus y otros microorganismos.

Un número creciente de industrias y público en general han hallado en la luz ultravioleta la solución ideal para sus necesidades de tratamiento de aire y superficies.

Los equipos y sistemas de Atlantic Ultraviolet son manufacturados en EE. UU.



VENTAJAS

Económico

El sistema requiere de poca energía para operar.

Seguro

Sin riesgo de sobre exposición.

Rápido

En segundos desinfecta el aire y las superficies expuestas.

Fácil

Instalación y mantenimiento simple.

Automático

Desinfección continua que no requiere atención especial.

Durable

Acero inoxidable pulido y aluminio.

Versátil

Varios modelos disponibles para todo tamaño de ducto y configuración.

Bajo Mantenimiento

Solo requiere limpieza rutinaria y el reemplazo anual de la lámpara.

PRINCIPIO DE OPERACIÓN

AeroLogic® es usado principalmente en las instalaciones de sistemas de calefacción y aire acondicionado nuevos y existentes. El aire que pasa a través de la instalación **AeroLogic®** es sujeto a los rayos generados por la lámpara (o lámparas) ultravioleta germicida. Estos rayos germicidas eliminan los microbios atmosféricos como las bacterias, el moho y los virus.

Las instalaciones de **AeroLogic®** en el ducto son no intrusivas y centralizadas, combinables con tecnologías adicionales de circulación y filtración, o útiles por si solas. Cuando se usan en conjunto, estos sistemas proporcionan un alto nivel de protección.

El diseño de **AeroLogic®** ha sido meticulosamente concebido para proveer una dosis germicida adecuada para el flujo de aire o la desinfección de superficies. La dosis, en términos de desinfección ultravioleta, es una función de tiempo e intensidad de la radiación ultravioleta ante la cual se expone el aire o la superficie.

Nuestros especialistas UV con gusto realizaran los cálculos necesarios para asegurar que la unidad que estemos suministrando sea apropiada para sus necesidades.

Modelo ADHO24-4

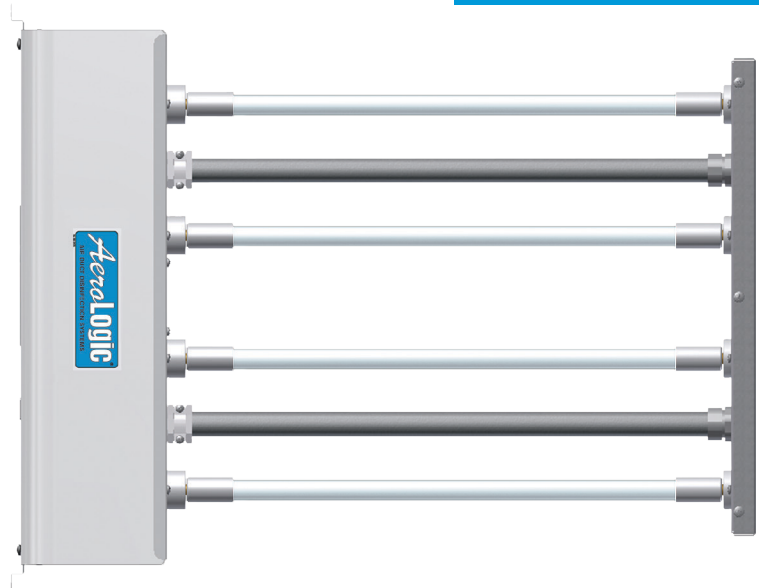

Unidad AeroLogic® de Una Lámpara para Ducto de Aire

Utilice la unidad **AeroLogic® de Una Lámpara para Ducto de Aire** en sistemas de calefacción y aire acondicionado para reducir o eliminar el crecimiento de las bacterias, el moho y las esporas. **AeroLogic®** también ayuda a controlar la propagación de enfermedades de transmisión aérea como el virus de la gripe.

Se requiere la siguiente información para dimensionar un sistema ultravioleta de tratamiento de ducto:

- Tamaño del conducto o plenum
- Longitud del compartimento o ducto donde las unidades habrán de ser instaladas
- La velocidad del aire suministrada en CFM (pies cúbicos por minuto-por sus siglas en inglés)
- Temperatura aproximada del aire

Con esta información un especialista en instalaciones UV puede calcular el tiempo de contacto e intensidad de la lámpara requerida bajo estas condiciones para poder recomendar el modelo **AeroLogic®** adecuado.

Lámpara Germicida **STER-L-RAY®** de Encendido Instantáneo

La lámpara es de encendido instantáneo y provee la mejor calidad, rendimiento sostenido y longevidad. (Para mayor información vea la página 11).

Construcción

Diseñada para uso residencial, la unidad **AeroLogic® de Una Lámpara para Ducto de Aire** esta hecha de un aluminio anodizado ligero. La aleación de aluminio anodizado ofrece mayor durabilidad y resistencia ante la corrosión, similar a la del acero inoxidable. Su construcción robusta, cableado resistente al agua, certificación de uso en espacios interiores y exteriores, contribuyen a un ensamblaje a prueba de goteo.

Balastro Surelite™

Balastros electrónicos de vanguardia diseñados específicamente para el funcionamiento de lámparas ultravioleta. Balastros versátiles proporcionan un alto nivel de rendimiento a las lámparas; son livianos, eficientes y operan con emisiones bajas para un uso prologado.

Manga de Cuarzo **CRYSTAL CLEAR™**

Una característica única de **Unidad AeroLogic® de una Lámpara para Ducto de Aire** es la manga de cuarzo especialmente diseñada para proteger y aislar la lámpara ultravioleta germicida. La manga de cuarzo protege a la lámpara de la suciedad y/o el polvo mientras que la aísla de las temperaturas bajas del aire y los efectos de enfriamiento en los ductos, asegurando el óptimo rendimiento de la lámpara ultravioleta.

Portalámparas **Steadfast™** de Montaje tipo Bayoneta

El porta lámparas tipo bayoneta de cuatro pines fija la lámpara de forma segura y a su vez proporciona facilidad de cambio de manera conveniente y rápida.

Portal de Observación/Montaje del Lente Visor **Promate™** (incluidos)

El montaje del lente visor permite inspeccionar con facilidad la lámpara sin necesidad de extraer la unidad **AeroLogic®** del ducto (vea la página 5).

Accesorios de Montaje y Junta (incluidos)

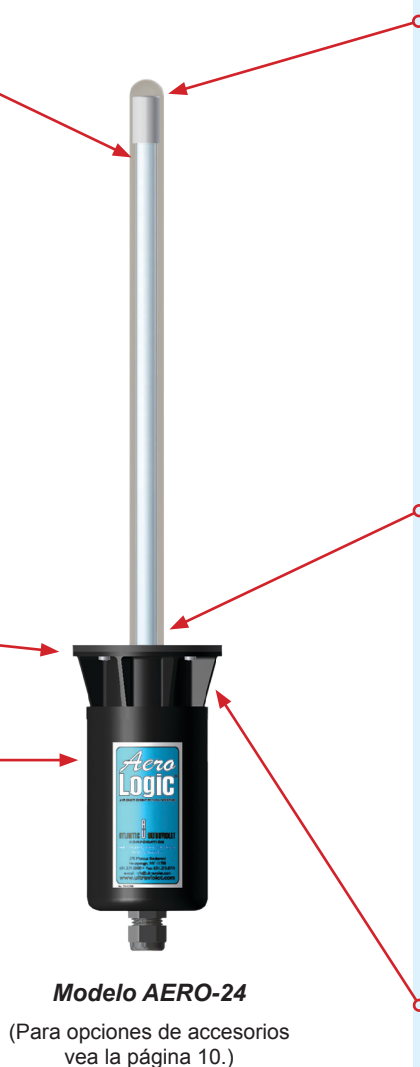

Modelo AERO-24

(Para opciones de accesorios vea la página 10.)

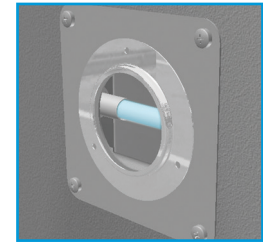
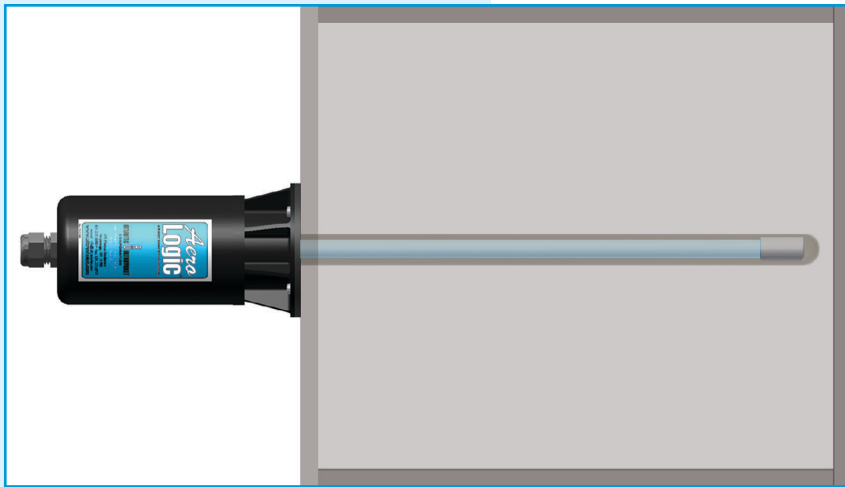

Portal de Observación/Montaje del Lente Visor Promate™

El montaje del lente visor permite inspeccionar con facilidad la lámpara sin necesidad de extraer la unidad AeroLogic® del ducto.

Figura 1 – Montaje Parcial Interno – Lámparas instaladas dentro y cubierta de balastro instalada fuera del ducto.

La unidad AeroLogic® de una Lámpara para Ducto de Aire se instala principalmente en sistemas nuevos y existentes de calefacción, ventilación y aire acondicionado; este se monta sobre la superficie externa del ducto de aire.

ESPECIFICACIONES—UNIDAD AeroLogic® DE UNA LÁMPARA PARA DUCTOS DE AIRE RESIDENCIALES

Modelo	Número de la Lámpara ①	Consumo ②	Rendimiento Ultravioleta ③	Dimensiones – mm (pulgadas)	
				Longitud ④ (dentro del ducto)	Longitud Total
AERO-8	05-1119-R	10.0 Watts	2.7 Watts	182 (7-5/32")	367 (14-7/16")
AERO-12	05-1366-R	14.0 Watts	4.0 Watts	257 (10-7/64")	442 (17-25/64")
AERO-14	05-0218-R	18.4 Watts	5.8 Watts	356 (14")	541 (21-9/32")
AERO-16	05-1370-R	21.0 Watts	7.3 Watts	406 (15-31/32")	591 (23-1/4")
AERO-18	05-1523-R	23.0 Watts	8.0 Watts	433 (17-1/32")	618 (24-5/16")
AERO-20	05-0117-R	25.6 Watts	8.5 Watts	508 (20")	693 (27-9/32")
AERO-24	05-0097A-R	30.0 Watts	10.4 Watts	590 (23-7/32")	775 (30-1/2")
AERO-26	05-0219-R	32.0 Watts	11.0 Watts	660 (26")	845 (33-9/32")
AERO-32**	05-1382-R	41.0 Watts	15.0 Watts	813 (32")	998 (39-9/32")
AERO-44**	05-0197-R	55.0 Watts	21.0 Watts	1118 (44")	1303 (51-9/32")

① La vida útil promedio de la lámpara es de 10,000 horas.

② Consumo total de la lámpara en watts.

③ La producción ultravioleta es 254 nanómetros en 100 horas a 26.6 °C (aproximado).

④ La Figura 1 demuestra el montaje interno parcial.

** No se recomienda para aplicaciones de montaje horizontal.

- 120 voltios 50/60 Hz y 230 voltios 50/60 Hz unidades son estándar. Especificar al hacer el pedido.

- Unidades disponibles en varios voltajes. Consulte la fábrica con los requisitos específicos.

- Es posible que tengamos disponibles otros modelos con diferentes tamaños de lámparas. Consulte la fábrica con los requisitos específicos.

Unidad AeroLogic® de 1 y 2 Lámparas para Ductos de Aire

Utilice la **Unidad de AeroLogic® de 1 y 2 Lámparas para Conductos de Aire** en los sistema de calefacción y aire acondicionado de su hogar o edificio comercial / industrial para reducir y/o eliminar el crecimiento de las bacterias, el moho y las esporas. **AeroLogic®** también ayuda a controlar la propagación de enfermedades de transmisión aérea como el virus de la gripe.

Se requiere la siguiente información para dimensionar un sistema ultravioleta para tratamiento del aire del ducto:

- Tamaño del conducto o plenum
- Longitud del compartimento o ducto donde las unidades habrán de ser instaladas
- La velocidad del aire suministrada en CFM (pies cúbicos por minuto—por sus siglas en inglés)
- Temperatura aproximada del aire

Con esta información un especialista en instalaciones UV puede calcular el tiempo de contacto e intensidad de la lámpara requerida bajo estas condiciones para poder recomendar el modelo **AeroLogic®** adecuado.

Lámpara Germicida **STER-L-RAY®**

La lámpara es de encendido instantáneo y provee lo mejor en calidad, rendimiento sostenido y longevidad. (Para mayor información vea la página 11)

Escudo de Seguridad **ArmorLite™**

Se puede encubrir a las lámparas germicidas **STER-L-RAY®** con un protector cuando se utilizan en las unidades **AeroLogic® de 1 y 2 Lámparas para Ductos de Aire** para asegurar la protección de sus empleados, sus productos y el ambiente de trabajo mediante la eliminación de peligros asociados con el estallado o la rotura de lámparas y la contaminación por mercurio. (Para opciones de accesorios vea la página 10).

Construcción

Diseñado para uso en aplicaciones exigentes, los compartimientos del balastro de las unidades **AeroLogic® de 1 y 2 Lámparas para Ductos de Aire** están contruidos de acero inoxidable tipo 304.

Balastro **Surelite™**

Balastos electrónicos de vanguardia diseñados específicamente para el funcionamiento de lámparas ultravioleta. Balastos versátiles proporcionan un alto nivel de rendimiento a la lámpara; son livianos, eficientes y operan con emisiones bajas para un uso prologado.

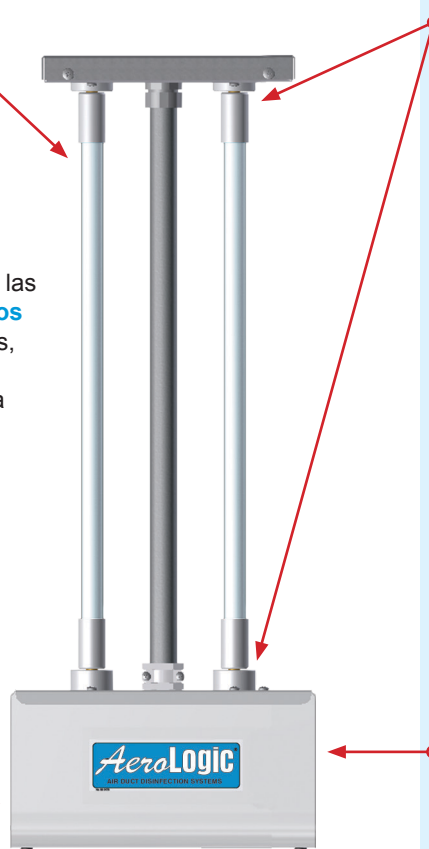

Modelo AD-24-2
(Para opciones de accesorios vea la página 10.)

Portalámpara **Steadfast™**

El juego de portalámparas de un pin (incluye uno fijo y otro de resorte) sostiene la lámpara en forma segura. La función de muelle en un extremo facilita el cambio de la lámpara de forma cómoda y rápida.

Portal de Observación / Montaje del Visor **Promate™** (incluidos)

El montaje del lente visor permite inspeccionar con facilidad la lámpara sin necesidad de extraer la unidad **AeroLogic®** del ducto (vea la página 7).

Accesorios de Montaje y Empaquetadura (incluidos)

Conector de Salida **SENTINEL® Opcional** (Vea la página 10 para opciones de accesorios).

Indicadores de Operación de Lámparas (LED) Demuestra indicaciones de cada lámpara germicida en operación.

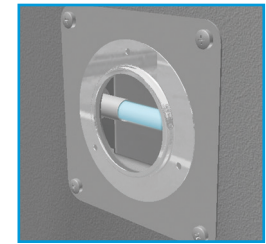
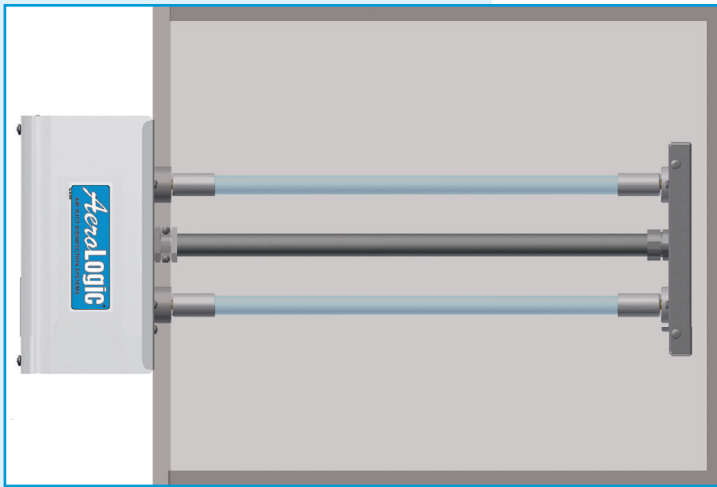

Portal de Observación/Montaje del Lente Visor Promate™

El montaje del lente visor permite inspeccionar con facilidad la lámpara sin necesidad de extraer la unidad AeroLogic® del ducto.

Figura 2 – Montaje Parcial Interno – Lámparas instaladas dentro y cubierta de balastro instalada fuera del ducto.

La unidad AeroLogic® de 1 y 2 Lámparas para Ducto de Aire se instala principalmente en sistemas nuevos y existentes de calefacción, ventilación y aire acondicionado; este se monta sobre la superficie externa del conducto de aire.

ESPECIFICACIONES—UNIDADES AeroLogic® DE 1 y 2 LÁMPARAS PARA DUCTOS DE AIRE RESIDENCIALES Y COMERCIALES

Modelo	Número de Lámparas (Cantidad) ①	Consumo ②	Rendimiento Ultravioleta ③	Dimensiones Dentro del Ducto – mm (pulgadas) ④	Dimensiones de las Caras Exteriores – mm (pulgadas)		
					Altura	Ancho ⑤	Profundidad
AD12-1	05-1500-R (1)	11.0 Watts	3.1 Watts	273 (10-3/4")	203 (8")	142 (5-19/32")	73 (2-7/8")
AD18-1	05-1340-R (1)	18.4 Watts	5.8 Watts	425 (16-3/4")	203 (8")	142 (5-19/32")	73 (2-7/8")
AD24-1	05-1348-R (1)	25.6 Watts	8.5 Watts	578 (22-3/4")	203 (8")	142 (5-19/32")	73 (2-7/8")
AD30-1	05-1352-R (1)	32.0 Watts	11.2 Watts	730 (28-3/4")	203 (8")	142 (5-19/32")	73 (2-7/8")
AD36-1	05-1343-R (1)	41.0 Watts	15.0 Watts	1111 (34-3/4")	203 (8")	142 (5-19/32")	73 (2-7/8")
AD48-1	05-1334-R (1)	55.0 Watts	21.0 Watts	1187 (46-3/4")	203 (8")	142 (5-19/32")	73 (2-7/8")
AD12-2	05-1500-R (2)	22.0 Watts	6.2 Watts	273 (10-3/4")	203 (8")	142 (5-19/32")	73 (2-7/8")
AD18-2	05-1340-R (2)	36.8 Watts	11.6 Watts	425 (16-3/4")	203 (8")	142 (5-19/32")	73 (2-7/8")
AD24-2	05-1348-R (2)	51.2 Watts	17.0 Watts	578 (22-3/4")	203 (8")	142 (5-19/32")	73 (2-7/8")
AD30-2	05-1352-R (2)	64.0 Watts	22.4 Watts	730 (28-3/4")	203 (8")	142 (5-19/32")	73 (2-7/8")
AD36-2	05-1343-R (2)	82.0 Watts	30.0 Watts	1111 (34-3/4")	203 (8")	142 (5-19/32")	73 (2-7/8")
AD48-2	05-1334-R (2)	110.0 Watts	42.0 Watts	1187 (46-3/4")	203 (8")	142 (5-19/32")	73 (2-7/8")

① La vida útil promedio de la lámpara es de 10,000 horas.

② Consumo total de la lámpara en watts.

③ Rendimiento ultravioleta es 254 nanómetros en 100 horas a 26.6 °C (aproximado).

④ Incluye brida.

⑤ La Figura 2 demuestra el montaje interno parcial.

• Las unidades estándar son de 120 voltios 50/60 Hz y de 230 voltios 50/560 Hz. Especifique al realizar el pedido.

• Unidades disponibles en varios voltajes. Consulte la fábrica con los requisitos específicos.

• Es posible que tengamos disponibles otros modelos con diferentes tamaños de lámparas. Consulte la fábrica con los requisitos específicos.

Unidad AeroLogic® de 2 y 4 Lámparas para Ductos de Aire

Utilice la unidad **AeroLogic® de 2 y 4 Lámparas para Ductos de Aire** en los sistemas de calefacción y aire acondicionado de edificios industriales y comerciales para reducir y/o eliminar el crecimiento de las bacterias, el moho y las esporas. La unidad también ayuda a controlar la propagación de otras enfermedades de transmisión aérea como el virus de la gripe.

Se requiere la siguiente información para dimensionar un sistema ultravioleta de tratamiento de ducto:

- Tamaño del ducto o plenum
- Longitud del compartimiento, o del ducto, donde la unidad **AeroLogic®** será instalada
- La velocidad del aire suministrada en CFM (pies cúbicos por minuto-por sus siglas en inglés)
- Temperatura aproximada del aire

Con esta información un especialista en instalaciones UV puede calcular el tiempo de contacto e intensidad de la lámpara requerida bajo estas condiciones para poder recomendar el modelo **AeroLogic®** adecuado.

Lámpara Germicida Ultravioleta **STER-L-RAY®** de Alto Rendimiento

La lámpara germicida de alto rendimiento (HO por sus siglas en inglés) genera entre 1/3 y 2/3 más luz ultravioleta que las lámparas regulares de la misma longitud (Para mayor información vea la página 11).

Escudo de Seguridad **ArmorLite™**

Se puede encubrir a las lámparas germicidas **STER-L-RAY®** con un protector cuando se utilizan en las unidades **AeroLogic® de 2 y 4 Lámparas para Ductos de Aire** para asegurar la protección de sus empleados, sus productos y el ambiente de trabajo mediante la eliminación de peligros asociados con el estallado o la rotura de lámparas y la contaminación por mercurio. (Para opciones de accesorios vea la página 10).

Construcción

Diseñado para uso en aplicaciones exigentes, los compartimientos del balastro de las unidades **AeroLogic® de 2 y 4 Lámparas para Ductos de Aire** están contruidos de acero inoxidable tipo 304.

Balastro **Surelite™**

Balastros electrónicos de vanguardia diseñados específicamente para el funcionamiento de lámparas ultravioleta. Balastros versátiles proporcionan un alto nivel de rendimiento a la lámpara; son livianos, eficientes y operan con emisiones bajas para un uso prologado.

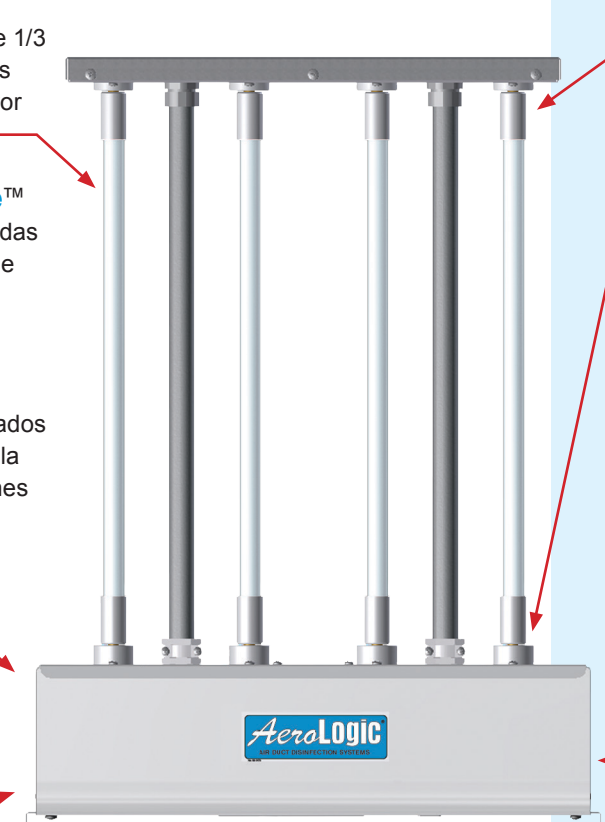

Modelo ADHO24-4
(Para opciones de accesorios vea la página 10.)

Portalámpara **Steadfast™**

El juego de portalámparas de un pin (incluye uno fijo y otro de resorte) sostiene la lámpara en forma segura. La función de muelle en un extremo facilita el cambio de la lámpara de forma cómoda y rápida.

Portal de Observación/ Montaje del Visor **Promate™** (incluidos)

El montaje del lente visor permite inspeccionar con facilidad la lámpara sin necesidad de extraer la unidad **AeroLogic®** del ducto (vea la página 9).

Indicadores de Operación de Lámparas (LED)

Demuestra indicaciones de cada lámpara germicida en operación.

Conector de Salida **SENTINEL®**

(Para opciones de accesorios vea la página 10).

Accesorios de Montaje (incluidos)

Figura 3

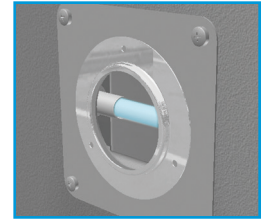
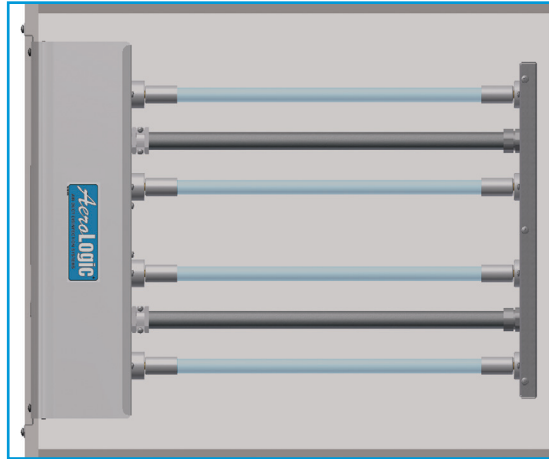
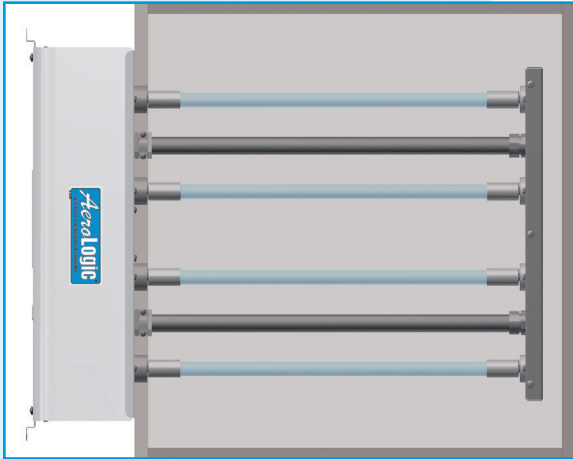

**Portal de Observación/
Montaje del Lente
Visor Promate™**

El montaje del lente visor permite inspeccionar con facilidad la lámpara sin necesidad de extraer la unidad **AeroLogic®** del ducto.

Montaje Interno Parcial – Las lámparas instaladas dentro del ducto y compartimento de balastos afuera del ducto.

Montaje Interno Total – La unidad completa es instalada dentro del ducto.

La unidad **AeroLogic® de 2 y 4 Lámparas para Ductos de Aire** se instala principalmente en sistemas nuevos y existentes de calefacción, ventilación y aire acondicionado; este se monta sobre la superficie externa del conducto de aire. Las figuras muestran las posiciones de instalación más comunes (unidades perpendiculares al flujo de aire). Pueden ser instaladas en otras posiciones usando los soportes suministrados con cada unidad **AeroLogic®**.

ESPECIFICACIONES—UNIDADES AeroLogic® DE 2 y 4 LÁMPARAS PARA DUCTOS COMERCIALES

Modelo	Número de Lámparas (Cantidad) ①	Consumo ②	Rendimiento Ultravioleta ③	Profundidad Dentro del Ducto – mm (pulgadas) ⑤		Dimensiones de las Caras Exteriores – mm (pulgadas)		
				Parcial Interno	Interno Completo	Altura	Ancho ④	Profundidad
ADHO18-2	05-0687 (2)	80.0 Watts	23 Watts	425 (16-3/4")	538 (21-3/16")	427 (16-13/16")	206 (8-1/8")	113 (4-7/16")
ADHO24-2	05-0686 (2)	102.0 Watts	34 Watts	578 (22-3/4")	691 (27-3/16")	427 (16-13/16")	206 (8-1/8")	113 (4-7/16")
ADHO30-2	05-0685 (2)	130.0 Watts	46 Watts	730 (28-3/4")	843 (33-3/16")	427 (16-13/16")	206 (8-1/8")	113 (4-7/16")
ADHO36-2	05-1060-R (2)	174.0 Watts	56 Watts	883 (34-3/4")	995 (39-3/16")	427 (16-13/16")	206 (8-1/8")	113 (4-7/16")
ADHO48-2	05-0576 (2)	238.0 Watts	80 Watts	1187 (46-3/4")	1300 (51-3/16")	427 (16-13/16")	206 (8-1/8")	113 (4-7/16")
ADHO64-2	05-0690 (2)	310.0 Watts	108 Watts	1594 (62-3/4")	1707 (67-3/16")	427 (16-13/16")	206 (8-1/8")	113 (4-7/16")
ADHO18-4	05-0687 (4)	160.0 Watts	46 Watts	425 (16-3/4")	538 (21-3/16")	427 (16-13/16")	206 (8-1/8")	113 (4-7/16")
ADHO24-4	05-0686 (4)	204.0 Watts	68 Watts	578 (22-3/4")	691 (27-3/16")	427 (16-13/16")	206 (8-1/8")	113 (4-7/16")
ADHO30-4	05-0685 (4)	260.0 Watts	92 Watts	730 (28-3/4")	843 (33-3/16")	427 (16-13/16")	206 (8-1/8")	113 (4-7/16")
ADHO36-4	05-1060-R (4)	348.0 Watts	112 Watts	883 (34-3/4")	995 (39-3/16")	427 (16-13/16")	206 (8-1/8")	113 (4-7/16")
ADHO48-4	05-0576 (4)	476.0 Watts	160 Watts	1187 (46-3/4")	1300 (51-3/16")	427 (16-13/16")	206 (8-1/8")	113 (4-7/16")
ADHO64-4	05-0690 (4)	620.0 Watts	216 Watts	1594 (62-3/4")	1707 (67-3/16")	427 (16-13/16")	206 (8-1/8")	113 (4-7/16")

① La vida útil promedio de la lámpara es de 13,000 horas.

② Consumo total de la lámpara en watts.

③ Rendimiento ultravioleta es 254 nanómetros en 100 horas a 26.6 °C (aproximado).

④ Incluye brida.

⑤ La **Figura 3** demuestra el montaje interno parcial.

• Las unidades estándar son de 120 voltios 50/60 Hz y de 230 voltios 50/560 Hz. Especifique al realizar el pedido.

• Unidades disponibles en varios voltajes. Consulte la fábrica con los requisitos específicos.

• Es posible que tengamos disponibles otros modelos con diferentes tamaños de lámparas. Consulte la fábrica con los requisitos específicos.

ACCESORIOS OPCIONALES



Indicador de Funcionamiento de la Lámpara Ultravioleta Germicida SENTINEL® *

El indicador remoto de lámpara **SENTINEL®** monitorea los dispositivos de dos o cuatro lámparas ultravioleta y está disponible con cables de 25, 50 y 100 pies de largo.

(Disponible para todas las unidades **AeroLogic®** AD al momento de la compra. El conector de salida **SENTINEL®** debe ser instalado para facilitar la conexión y operación del indicador. Las unidades de **AeroLogic®** ADHO son fabricadas con un conector de salida **SENTINEL®** estándar en todos los equipos.)



Escudo de Seguridad para Lámpara Ultravioleta Germicida ArmorLite™

Se puede añadir un recubrimiento protector a las lámparas ultravioleta germicida **STER-L-RAY®** para asegurar la protección de sus empleados, sus productos y el ambiente de trabajo mediante la eliminación de peligros asociados con el estallido o la rotura de lámparas.

(La lámpara a la derecha tiene el recubrimiento **ArmorLite™** disponible para las unidades **AeroLogic®** AD y ADHO.)

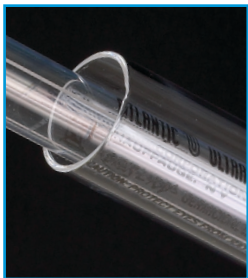

Manga de Cuarzo CRYSTAL CLEAR™

La manga de cuarzo fue especialmente diseñada para proteger y aislar la lámpara ultravioleta germicida. La manga de cuarzo protege a la lámpara ultravioleta germicida **STER-L-RAY®** de la suciedad y/o el polvo mientras que la aísla de las temperaturas bajas del aire y los efectos de enfriamiento en los ductos, asegurando el óptimo rendimiento de la lámpara ultravioleta.

(Característica estándar en las unidades **AeroLogic®** AERO y opcionales en las unidades **AeroLogic®** AD y ADHO.)

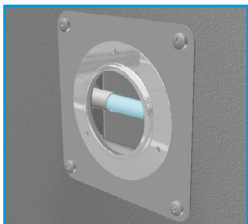

Portal de Observación / Montaje del Lente Visor Promate™

El montaje del lente visor permite la inspección visual de la lámpara(s) sin necesidad de extraer la unidad **AeroLogic®** del ducto. Disponible en 1 y 2 pulgadas de diámetro. Cada unidad adquirida de **AeroLogic®** incluye un juego de ensamblaje y montaje.

(Tenemos disponibles ensamblajes adicionales para TODAS las unidades **AeroLogic®**.)



Detector Ultravioleta Germicida Zenith™

- Medidor ultravioleta manual e independiente, a baterías de alto umbral.
- Monitorea la intensidad y el envejecimiento de las lámparas germicidas UV-C.
- Mide la pérdida del accesorio germicida UV-C.

(Compatible con TODAS las unidades **AeroLogic®**.)

*El artículo debe ser ordenado al mismo tiempo que la unidad **AeroLogic®** (para ser instalado en fábrica).

SEGURIDAD

Gafas Protectoras Promate™



Las gafas de seguridad **DEBEN** usarse como protección de propósito general y como protección adicional contra los rayos ultravioleta germicidas.

Careta Protectora Promate™



Visor liviano con casco ajustable protege los ojos y la cara de los rayos ultravioleta germicidas.

Etiquetas de Peligro de Ducto

Etiqueta de 50 mm x 101 mm (2" x 4") para adherir al ducto de aire donde se instale el **AeroLogic®**. Dos (2) etiquetas vienen incluidas con la compra de cada modelo.



Etiquetas de Peligro del Panel de Acceso

Etiqueta de 215.9 mm x 279.4 mm (8.5" x 11") para adherir a la entrada de cualquier ambiente donde las unidades **AeroLogic®** estén instaladas. Estas etiquetas advierten que el suministro de energía a la(s) unidad(es) ultravioleta(s) **DEBE** ser desconectado antes de entrar o realizar cualquier servicio. Uno (1) etiqueta viene incluida con la compra de cada modelo.



LÁMPARAS ULTRAVIOLETA GERMICIDAS GENUINAS **STER-L-RAY**[®]

Distribución Relativa de la Energía Espectral (Típica)

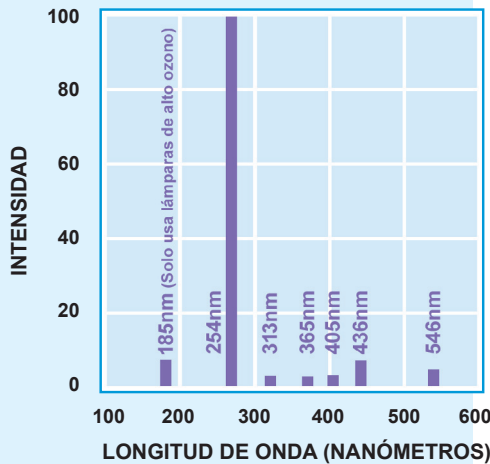

Eficiencia Germicida Relativa a la Longitud de la Onda

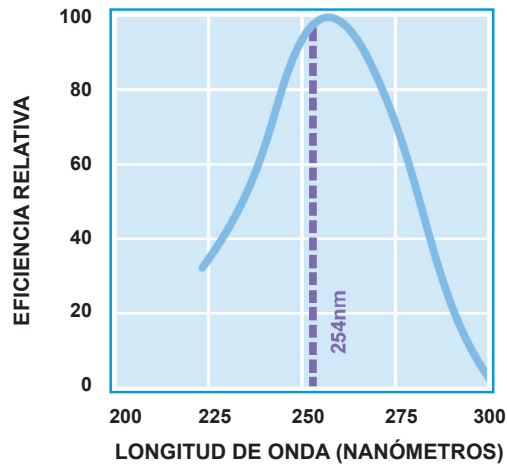

Las Lámparas Germicidas **STER-L-RAY**[®] son tubos de onda corta que producen ondas ultravioleta letales para los microorganismos. Aproximadamente el 95% de la energía ultravioleta emitida por las lámparas **STER-L-RAY**[®] está a 254 nanómetros, potencia germicida más destructiva para las bacterias, el moho y los virus.

La Lámparas Ultravioleta Germicidas **STER-L-RAY**[®] son de encendido instantáneo que utiliza filamentos de tungsten. La vida útil de la lámpara se rige por la duración de los filamentos y es afectada por la frecuencia de encendido. Las lámparas **STER-L-RAY**[®] son adecuadas para una amplia gama de aplicaciones de purificación donde se requiere alta intensidad ultravioleta.

Las Lámparas de Alto Rendimiento Germicidas UV **STER-L-RAY**[®] (HO por sus siglas en inglés) son similares en tamaño y forma a las lámparas convencionales, pero estas son capaces de rendir una producción mayor de UV. Los balastos **Surelite**[™] de Atlantic Ultraviolet han sido ampliamente probados con lámparas **STER-L-RAY**[®] de alto rendimiento (HO) y se recomienda su uso para alcanzar el más alto nivel de productividad y durabilidad en sus lámparas.

STER-L-RAY[®] y el logotipo **STER-L-RAY**[®] son marcas registradas de Atlantic Ultraviolet Corporation[®].

ADVERTENCIA: Exposición directa o reflejada a los rayos ultravioleta germicida causa irritación dolorosa en los ojos y enrojecimiento de la piel. El personal que se vea directamente o por reflejo expuesto a los rayos debe llevar la protección adecuada, como guantes y ropa protectora.

Hg – LÁMPARA CONTIENE MERCURIO, siga las leyes de eliminación, visite: LampRecycle.org.

DOSIS ULTRAVIOLETA GERMICIDA

Las lámparas germicidas proveen protección efectiva contra microorganismos. A continuación una muestra de estas.

ORGANISMO	NOMBRE ALTERNATIVO	TIPO	ENFERMEDAD	DOSIS*
<i>Corynebacterium diphtheriae</i>	<i>C. diphtheriae</i>	Bacteria	Difteria	6.50
<i>Legionella pneumophila</i>	<i>L. pneumophila</i>	Bacteria	Enfermedad del legionario	12.30
<i>Mycobacterium tuberculosis</i>	<i>M. tuberculosis</i>	Bacteria	Tuberculosis (TB)	10.0
<i>Pseudomonas aeruginosa</i>	<i>P. aeruginosa</i>	Bacteria		3.90
<i>Serratia marcescens</i>	<i>S. marcescens</i>	Bacteria		6.160
<i>Staphylococcus aureus</i>	<i>S. aureus</i>	Bacteria		6.60
<i>Staphylococcus epidermidis</i>	<i>S. epidermidis</i>	Bacteria		5.80
<i>Methicillin-resistant Staphylococcus aureus</i>	MRSA	Bacteria		6.50
<i>Clostridium difficile</i>	<i>C. diff</i>	Spore	Colitis	16.0
<i>Adenovirus Type 3</i>		Virus		4.50
<i>Coxsackie A2</i>		Virus	Enfermedad de manos, pies y boca, Conjuntivitis, Meningitis	6.30
<i>Influenza</i>		Virus	Gripe	6.60
SARS-CoV-2		Virus	COVID-19	5.0

*Dosis Nominal Ultravioleta (mJ/cm²) necesaria para inactivar más del 99% del microorganismo específico. Consulte con la fábrica para un listado más completo.

AtlanticUltraviolet.com • Ultraviolet.com

El Estándar de Excelencia en Ultravioleta



Fabricantes / Ingenieros / Ventas / Servicio – Ultravioleta Germicida - Equipo y Lámparas



COMPRE EN
**ATLANTIC
ULTRAVIOLET.COM**

INFÓRMESE MÁS EN
ULTRAVIOLET.COM

375 Marcus Boulevard, Hauppauge, NY 11788 • (631) 273-0500 • Fax: (631) 273-0771
Email: Sales@AtlanticUV.com • AtlanticUltraviolet.com • Ultraviolet.com

La información y las recomendaciones contenidas en este documento se basan en datos recopilados por Atlantic Ultraviolet Corporation® y creemos en su certeza. Sin embargo, no se garantiza o se ofrece garantía, expresa o implícita, con respecto a la información contenida en el presente documento. Las especificaciones y la información de este documento están sujetos a cambios sin aviso previo.

Documento No. 98-1684 • julio 2022



©2022 por Atlantic Ultraviolet Corporation®